

Technische Anforderungen für den Anschluss an das Mittelspannungsnetz Berlin

Anlage 4 Messwandler

Stromwandler Übersichtsbild

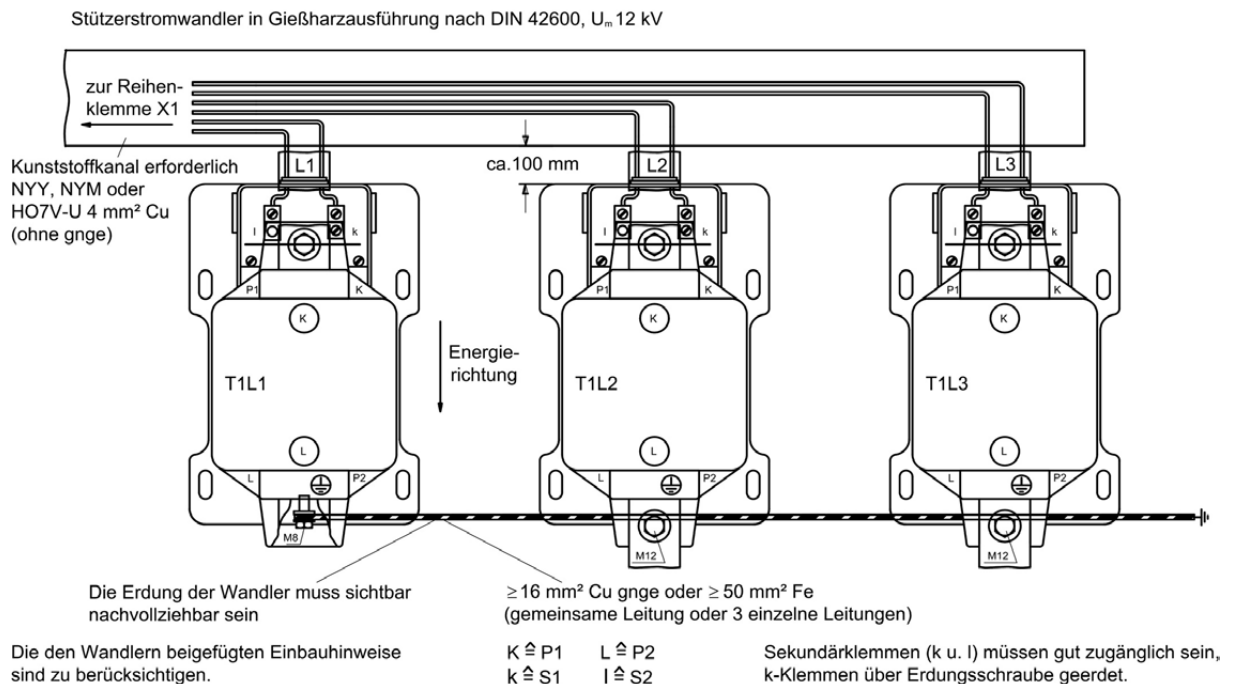

Vorgaben für den Anschluss

- Für jeden Außenleiter ist ein Stützerstromwandler nach DIN 42600, U_m 12 kV vorzusehen.
- Es werden Stromwandler nach DIN 42600, Teil 4 (kleine Bauform) eingesetzt.
- Um die Auswechselbarkeit der Wandler zu gewährleisten, ist die maximal mögliche Bauhöhe (h_2) der Stromwandler nach DIN 42600 zu beachten. Ebenfalls sind die in der DIN 42600 angegebenen Grundplatten-Befestigungsmaße (e_1, e_2) einzuhalten. Die den Wandlern beigefügten Einbauhinweise sind zu berücksichtigen.
- Die Querschnitte der Sekundärleitungen zwischen den Wandlern und den Reihenklemmen (X1) betragen für Spannungsmessleitungen $6 \text{ mm}^2 \text{ Cu}$ und für Strommessleitungen $4 \text{ mm}^2 \text{ Cu}$. Für diese Verbindung können massive oder flexible Leitungen (H07V-K oder H07V-U) verwendet werden. Bei flexibler Verdrahtung sind Gabelkabelschuhe zu verwenden. Der Querschnitt der Strom- und Spannungsmessleitungen zwischen den Reihenklemmen (X1) und (X2) beträgt $4 \text{ mm}^2 \text{ Cu}$ (Leitungslänge $\leq 15 \text{ m}$). Sind im Ausnahmefall Leitungslängen über 15 m erforderlich, wird der Querschnitt von Stromnetz Berlin angegeben. Die Messleitungen werden vom Anlagenerrichter so verlegt, dass sie auf der ganzen Länge mechanisch geschützt sind und sich nach Möglichkeit während des Betriebes auswechseln lassen. Die in den Zählerschrank eingeführten und abgesetzten Leitungsenden sollen ca. 1 m lang sein. Der Anschluss an die Reihenklemmen (X2) erfolgt durch Mitarbeiter des Messstellenbetreibers.
- Die Messwandler-Sekundärleitungen sind ungeschnitten von den Wandlerklemmen zur X1-Reihenklemme und von der X1-Reihenklemme ungeschnitten zum Zählerschrank zu verlegen.

Technische Anforderungen für den Anschluss an das Mittelspannungsnetz Berlin

Anlage 4 Messwandler

Spannungswandler Übersichtsbild

Drei einpolige Spannungswandler in Gießharzausführung nach DIN 42600, U_m 12 kV

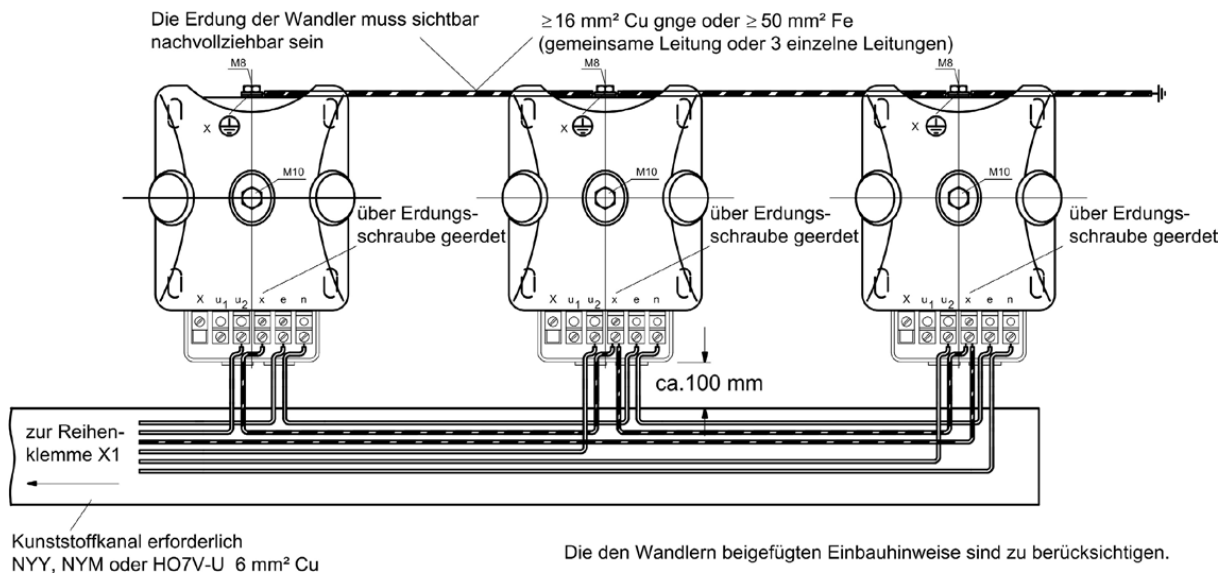

Vorgaben für den Anschluss

- Für jeden Außenleiter ist ein einpolig isolierter Spannungswandler nach DIN 42600, U_m 12 kV vorzusehen.
- Es sind Spannungswandler nach DIN 42600, Teil 7 (kleine Bauform) erforderlich.
- Die den Wandlern beigefügten Einbauhinweise sind zu berücksichtigen. Vor den Klemmkästen der Spannungswandler ist im Abstand von ca. 100 mm ein Verdrahtungskanal für die Sekundärverdrahtung anzubringen. Für die sekundären Strom- und Spannungsmessleitungen werden in der Schaltanlage Reihen- und Sicherungsklemmen (X1) so angebracht, dass Kontrollmessungen ohne Öffnen der Schaltfelder möglich sind.
- Der primärseitige Spannungswandleranschluss wird separat an der Stromschiene angeschlossen.
- Die Reihenklemmen erfüllen nachstehende Bedingungen:
 - Klemmen für Leiterquerschnitte bis 10 mm² Cu
 - Isolierstege in den Brücken
 - Nennspannung 500 V
 - Sicherungsreihenklemmen mit Schmelzeinsatz
 - 2,0 A (mit Kennmelder)